

manometri "solid-front" a molla tubolare, per alta pressione, cassa tronco-conica DN 125

01.32



Strumenti conformi alle prescrizioni di sicurezza delle norme **ASME B40.1**.

In caso di perdite o rotture dell'elemento elastico, l'operatore risulta protetto da una cellula di sicurezza "solid-front" in acciaio inox posta verso il fronte dello strumento e dal fondo dirompente verso il retro. Sono principalmente impiegati sulle apparecchiature che utilizzano la tecnologia "getto d'acqua" ad altissima pressione, quali taglio ad acqua, pompe e turbine per idropulitura, sistemi di idrodemolizione. La saldatura TIG fra cellula di sicurezza e attacco al processo, irrobustisce lo strumento e garantisce una migliore tenuta in caso di riempimento con liquido ammortizzante. Il riempimento della cassa con liquido ammortizzante consente di smorzare le oscillazioni della lancetta e di limitare l'usura delle parti in movimento quando sono presenti vibrazioni e pressioni pulsanti. Inoltre vengono inibiti la formazione di condensa e l'ingresso di atmosfere corrosive che possono danneggiare le parti interne.

1.32.2 - Modello riempibile di liquido

Campi scala: 0...2500, 0...3000 e 0...4000 bar;
0...30000, 0...40000 e 0...60000 psi/bar.

Precisione: Grado 1A secondo ASME B40.1 ($\pm 1,0\%$ del V.F.S.).

Temperatura ambiente: -25...+65°C.

Temperatura del fluido di processo: -30...+150°C max.

Pressione di esercizio:

75% del VFS per pressioni statiche;

66% del VFS per pressioni pulsanti.

Sovrappressione: 10% del VFS (temporanea).

Grado di protezione: IP 67 secondo IEC 529.

Perno di attacco al processo: in AISI 316L.

Molla tubolare: in duplex, da tubo trafilato senza saldature.

Cassa e fondo dirompente: in poliammide rinforzato con fibra di vetro, stabilizzato ai raggi UV.

Anello: in polipropilene rinforzato con fibra di vetro.

Cellula di sicurezza: in acciaio inox.

Trasparente: in vetro doppio stratificato.

Movimento: in acciaio inox con fermi di inizio e fondo scala.

Quadrante: in alluminio a fondo bianco, con graduazioni e numerazione in nero.

Indice: azzerabile, in alluminio, di colore nero.

1.32.3 - Modello riempito di liquido

Liquido di riempimento: glicerina 98%, e su richiesta con olio silconico.

Temperatura ambiente:

0...+65 °C per riempimento con glicerina;

-30...+65 °C per riempimento con olio silconico.

Temperatura del fluido di processo: +65 °C.

Altre caratteristiche: come modello riempibile di liquido.

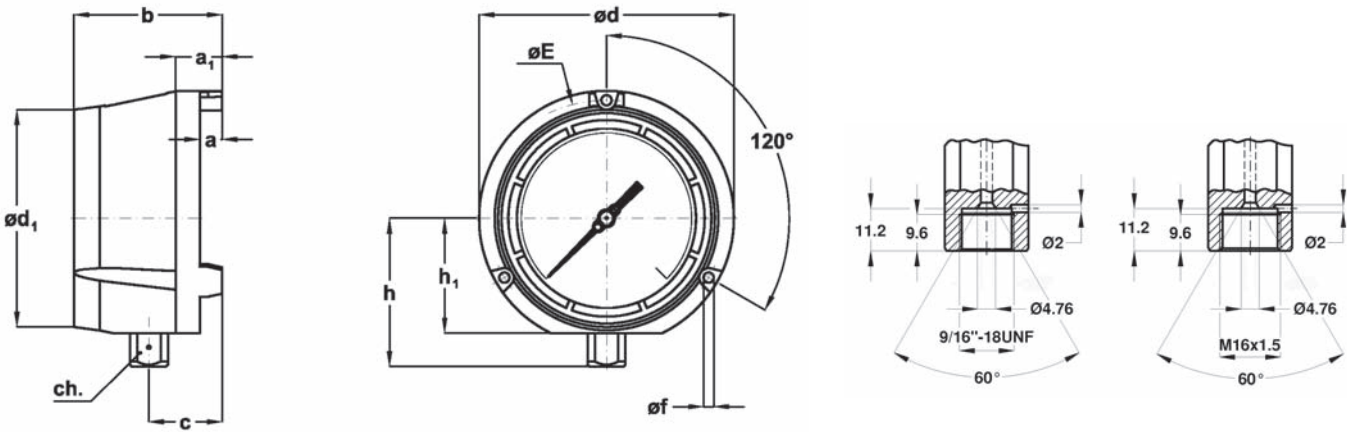

A - RADIALE
per montaggio locale diretto su tubazione.

Montaggio	F	a	a ₁	b	c	d	d ₁	E	f	h	h ₁	ch	Peso (2)
Radiale	IUF 9/16-18 UNF-2B (1) D7F M16 x 1,5	13	27	86	42	148	126	137	6,5	86	66,5	22	0,75 kg

(1) adatti per i seguenti tipi di attacco:

- 1/4" F250C Autoclave
- 1/4" HF4 - HiP
- 1/4" Newport AMINCO HP
- 1/4" HP Butech

dimensioni : mm

(2) per il modello riempito aggiungere 0,50 kg

VARIABILI

Modello	riempibile	riempito
F11 - Kit per montaggio a pannello	◆	◆
P01 - Predisposto per riempimento in olio silconico	◆	
S10 - Riempimento in olio silconico		◆
T01 - Tropicalizzazione	◆	◆

SEQUENZA DI ORDINAZIONE

Sezione / Modello / Custodia / Montaggio / Diametro / Campo scala / Attacco al Processo / Variabili

1 **32** **2** **A** **F** **D7F** **F11...T01**
3 **IUF**