



Per DN50 : vedere foglio di catalogo 01.10 DN50.
Per DN100 : vedere foglio di catalogo 01.10 DN100 .

Strumenti progettati per l'impiego in centrali di produzione corrente elettrica, pompe, idropultrici, presse, compressori, turbine, motori diesel, industrie chimiche, petrolchimiche, impianti refrigeranti e su macchine o impianti con pressioni pulsanti e vibrazioni meccaniche. Possono essere utilizzati con fluidi liquidi o gassosi che non attaccano le leghe di rame, che non presentano una viscosità elevata e che non cristallizzano.

Caratteristiche costruttive e funzionali

01.10.2 - Riempibile

Precisione: 1,6 secondo EN 837-1.
Temperatura ambiente: -25...+65 °C.
Temperatura del fluido di processo: max +120 °C (max +65°C se riempito).
Pressione di esercizio : max 75% del valore di fondo scala .
Sovrapressione: (riferita al valore di fondo scala): 25% per campi ≤100 bar;15% per campi oltre 100 bar.
Grado di protezione: IP 65 secondo IEC 529.
Perno di attacco al processo: ottone OT 58.
Molla tubolare: a "C" in bronzo fosforoso per campi ≤ 40 bar; a spirale in bronzo fosforoso per campi > 40bar.
Saldatura: in lega di stagno-rame per campi ≤ 40 bar; in lega di stagno-argento per campi 60÷400 bar; in lega di argento per campo 600 bar.
Cassa: in AISI 304.
Anello: graffato, in AISI 304 lucidato.
Trasparente: in plexiglass.
Movimento: in ottone OT 59.
Quadrante: in ABS a fondo bianco, con graduazioni e numerazione in nero.
Quadranti speciali: campi scala differenti dallo standard e marchi cliente, fornibili su richiesta.
Indice: in alluminio laccato nero.
Guarnizione al trasparente : gomma siliconica.
Tappo di sfiato: in EPDM.
Nota: questa versione è adatta per riempimento con glicerina; su richiesta è disponibile per riempimenti con fluidi diversi (vedere tabella OPTIONAL) .

01.10.3 - A riempimento di liquido

Precisione: 1,6 secondo EN 837-1.
Temperatura ambiente: max +65 °C, (in funzione dei liquidi di riempimento utilizzati vedere tabella LIQUIDI DI RIEMPIMENTO)
Temperatura del fluido di processo: max +65 °C .
Pressione di esercizio : max 75% del valore di fondo scala .
Sovrapressione: (riferita al valore di fondo scala): 25% per campi ≤100 bar;15% per campi oltre 100 bar.
Grado di protezione: IP 65 secondo IEC 529.
Perno di attacco al processo: ottone OT 58.
Molla tubolare: a "C" in bronzo fosforoso per campi ≤ 40 bar; a spirale in bronzo fosforoso per campi > 40bar.
Saldatura: in lega di stagno-rame per campi ≤ 40 bar; in lega di stagno-argento per campi 60÷400 bar; in lega di argento per campo 600 bar.
Cassa: in AISI 304.
Anello: graffato, in AISI 304 lucidato.
Trasparente: in plexiglass.
Movimento: in ottone OT 59.
Quadrante: in ABS a fondo bianco, con graduazioni e numerazione in nero.
Quadranti speciali: campi scala differenti dallo standard e marchi cliente, fornibili su richiesta.
Indice: in alluminio laccato nero.
Guarnizione al trasparente : gomma siliconica.
Tappo di sfiato: in EPDM.
Liquido di riempimento: glicerina 98%, olio siliconico o Fluorolube.

TIPI, DIMENSIONI E PESI

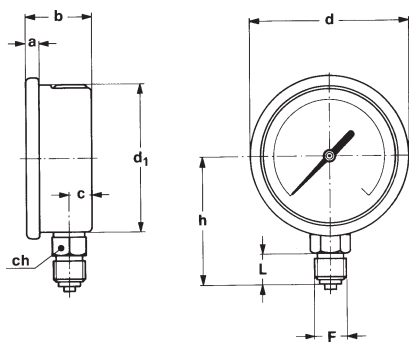

TIPO A
per montaggio locale diretto su tubazione;
con raccordo radiale.

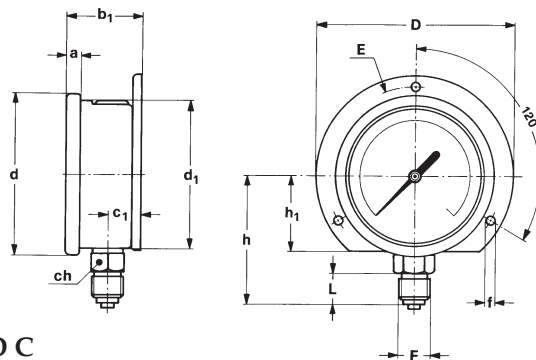

TIPO C
per montaggio a parete;
con flangia posteriore e raccordo radiale.

DN	Tipo	a	b	b ₁	c	c ₁	d	d ₁	D	E	f	h ₁	Peso
63	A-C	5,6	28	32	10	14	68	62,6	85	75	3,6	32	0,2 Kg.

(dimensioni in mm.)

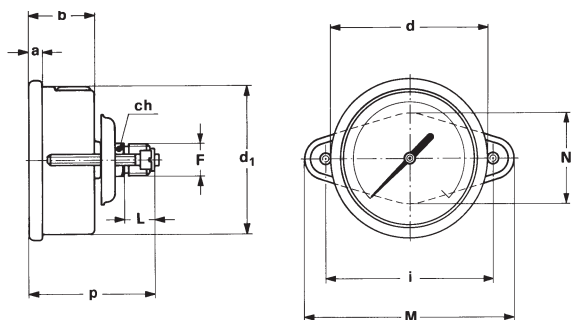

TIPO B
per montaggio a pannello;
con staffa e raccordo posteriore.

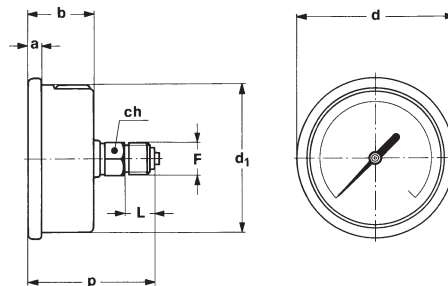

TIPO D
per montaggio locale diretto su tubazione;
con raccordo posteriore.

DN	Tipo	a	a ₂	b	d	d ₁	D	E	f	i	M	N	Peso
63	B-D-E	5,6	6,6	28	68	62,6	85	75	3,6	72	90	38	0,21 Kg.

(dimensioni in mm.)

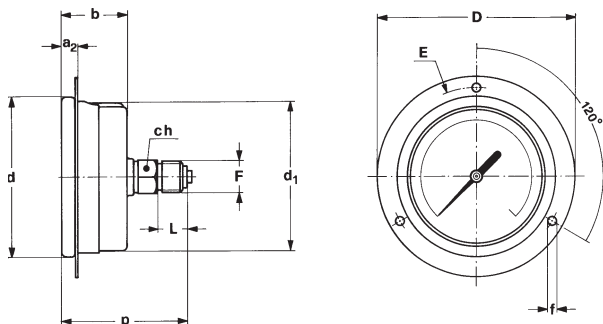

TIPO E
per montaggio a pannello;
con flangia anteriore e raccordo posteriore.

F	Codice	L	ch	h	p
1/4" Gas	21M	13	14 x 8	54,3	53,8
1/4" NPT	23M	13	14 x 8	54,3	53,8
1/4" Gas conico	22M	13	14 x 8	54,3	53,8
1/4" SAE	24M	14	14 x 9	56,3	55,8
1/8" Gas	11M	10	14 x 10	53,3	52,8
1/8" NPT	13M	10	14 x 10	53,3	52,8
M10 x 1	86M	10	14 x 10	53,3	52,8

(dimensioni in mm.)

LIQUIDI DI RIEMPIMENTO

Liquididi di riempimento	Temperatura ambiente
Glicerina 98%	+15...+65 °C (+60...+150 °F)
Olio silconico	-45...+65 °C (-50...+150 °F)
Fluido fluorurato	-60...+65 °C (-76...+150 °F)

La glicerina e l'olio silconico non devono essere usati in presenza di agenti fortemente ossidanti come ossigeno, cloro, acidonitrico e perossido di idrogeno, perchè esiste il pericolo di spontanee reazioni chimiche, di infiammabilità o di esplosione. In questi casi si raccomanda l'uso di fluidi fluorurati.

CAMPI SCALA

MANOMETRI

TAB. 1

CAMPI	bar	kPa	MPa	bar est. psi int.	bar est. kPa int.	bar est. MPa int.
0...1	◆		◆	◆	◆	
0...1,6	◆		◆	◆	◆	
0...2,5	◆		◆	◆	◆	
0...4	◆		◆	◆	◆	
0...6	◆		◆	◆	◆	
0...10	◆		◆	◆		◆
0...16	◆		◆	◆		◆
0...25	◆		◆	◆		◆
0...40	◆		◆	◆		◆
0...60	◆		◆	◆		◆
0...100	◆	◆		◆		◆
0...160	◆	◆		◆		◆
0...250	◆	◆		◆		◆
0...300	◆			◆		
0...400	◆	◆		◆		◆
0...600	◆	◆		◆		◆
0...1000		◆				
0...1600		◆				
0...2500		◆				

TAB. 2

CAMPI	psi	psi int. kPa est.	psi est. bar int.	psi est. kg/cm ² int.
0...15	◆	◆	◆	◆
0...30	◆	◆	◆	◆
0...60	◆	◆	◆	◆
0...100	◆	◆	◆	◆
0...160	◆	◆	◆	◆
0...200	◆	◆	◆	◆
0...300	◆	◆	◆	◆
0...400	◆	◆	◆	◆
0...500	◆	◆	◆	◆
0...600	◆	◆	◆	◆
0...1000	◆	◆	◆	◆
0...1500	◆	◆	◆	◆
0...2000	◆	◆	◆	◆
0...3000	◆	◆	◆	◆
0...4000	◆	◆	◆	◆
0...5000	◆	◆	◆	◆
0...6000	◆	◆	◆	◆
0...10000	◆	◆	◆	◆

MANOVUOTOMETRI & VUOTOMETRI

TAB. 3

CAMPI	bar	kPa	bar est. *psi int.	bar est. kPa int.
-1...0	◆		◆	◆
-1...0,6	◆		◆	◆
-1...1,5	◆		◆	◆
-1...3	◆		◆	◆
-1...5	◆		◆	◆
-1...9	◆		◆	◆
-1...15	◆		◆	◆
-1...24	◆		◆	◆
-100...0		◆		
-100...150		◆		
-100...300		◆		
-100...500		◆		
-100...900		◆		
-100...1500		◆		

* unità di misura per il vuoto : "inHg"

TAB. 4

CAMPI	* psi	* psi int. kPa est.	* psi est. bar int.	* psi est. kg/cm ² int.
-30...0	◆	◆	◆	◆
-30...15	◆	◆	◆	◆
-30...30	◆	◆	◆	◆
-30...150	◆		◆	

* unità di misura per il vuoto : "inHg"

TAB. 5

bar	R134a**
-1...+9	-60...+35
-1...+15	-60...+55
-1...+24	-50...+75
-1...+32	-40...+90

** da ordinarsi unitamente ad optional E05 - esecuzione S3.

TAB. 6 - Tripla scala Freon **

bar	R12 - °C	R22 - °C	R502 - °C
-1...+9	-70...+40	-80...+20	-70...+20
-1...+15	-60...+60	-60...+40	-60...+35
-1...+24	-50...+80	-60...+60	-60...+55
-1...+32	-60...+100	-60...+70	-60...+70
-1...+39	-60...+110	-70...+80	-60...+80

OPTIONAL

DESCRIZIONE	CODICE	01.10.2 (riempibile)	01.10.3 (riempito)
Collaudo individuale	C06	◆	◆
Esecuzione S1 - Saldatura in lega stagno-argento per campi ≤ 40 bar (3)	E03	◆	◆
Esecuzione S2 - Molla tubolare a spirale in AISI316L per campo 600 bar	E04	◆	◆
Esecuzione S3 - Saldatura in lega d' argento per campi ≥ 10 bar (5)	E05	◆	◆
Riempimento in Fluorolube (4)	F30		◆
Indice a coltello	L03	◆	◆
Indice di riferimento MN7 (di massima pressione raggiunta)	L30	◆	
Predisposto per riempimento in olio silconico (4)	P01	◆	
Sgrassaggio per ossigeno secondo procedura M049	P02	(⚡)	(⚡)
Quadrante in alluminio (3)	Q03	◆	◆
Quadrante nero (3)	Q04	◆	◆
Spina di strozzatura ø 0,4mm	S06	◆	◆
Riempimento in silicone (4)	S10		◆
Trasparente in vetro	T30	◆	◆

(1) da ordinarsi solo con riempimento con Fluorolube

(2) da ordinarsi unitamente a optional "P01"

(3) quantità minima N. 100 pezzi

(4) tappo di sfiato in VITON.

(5) per scale diverse da quelle indicate in tab.6 a pag. 3, la quantità minima è di N. 100 pezzi.

COME ORDINARE

	CODICE & DESCRIZIONE
01	01- manometri a molla tubolare
10	10 - manometro a riempimento di liquido
3	2 - versione a secco 3 - versione riempita
C	A - radiale B - posteriore - staffa a "U" C - radiale - flangia posteriore D - posteriore E - posteriore - flangia anteriore
C	C- DN 63
2	1 - fino a 2,5 bar 2 - da 4 a 40 bar 3 - oltre 40 bar
0/10 bar	vedere tabelle campi scala
23M	11M - 1/8" GAS 13M - 1/8" NPT 21M - 1/4" GAS 23M - 1/4" NPT 22M - 1/4" GAS CONICO 24M - 1/4" SAE 86M - M10 x 1
S10	vedere tabella optional

ACCESSORI

Separatori di fluido: sono necessari per trasmettere la pressione di fluidi di processo corrosivi, caldi, a viscosità elevata o cristallizzabili. Per altre informazioni consultare il foglio di catalogo 04.

Limitatori tarabili di pressione: si dimostra d'utilità sugli impianti che possono generare sovrappressioni elevate, escludendo automaticamente il manometro alla pressione pre-fissata, e reinserendolo automaticamente in circuito, a pressione di processo normalizzata. Completi dettagli sono descritti nel prospetto 05.48A-49A.

Valvole: per dettagli costruttivi e limiti di impiego consultare il ns. foglio di catalogo 053.

Ricci, sifoni e raccorderia: per la scelta del tipo consultare il ns. foglio di catalogo 05.5xx.

Stabilizzatori MP4/5 e MP4/7: consultare il foglio di catalogo 05.450-470.