



Realizzati per misurare bassissime pressioni e depressioni entro il campo -600...0/0...600 mbar, principalmente con gas.

Caratteristiche costruttive e funzionali

02.09.1 DN63 - standard

Classe di precisione: 1,6 secondo EN 837.
Temperatura ambiente: -25...+65 °C.
Temperatura del fluido di processo: +50 °C.
Pressione di esercizio : max 75% del valore di fondo scala .
Sovrapressione: non ammessa.
Deriva termica: $\pm 0,4\%$ per variazioni di $\pm 10^\circ\text{C}$ della T.ambiente.
Grado di protezione: IP 44 secondo IEC 529.
Perno di attacco al processo: in ottone.
Elemento elastico: capsula in bronzo fosforoso.
Saldatura: in lega di stagno.
Cassa: in AISI 304.
Anello: a baionetta, in AISI 304 lucidato.
Trasparente: in vetro con spessore 3 mm.
Movimento: in lega orologeria.
Quadrante: in alluminio a fondo bianco, con graduazioni e numerazione in nero.
Quadranti speciali: campi scala differenti dallo standard e marchi cliente, fornibili su richiesta.
Lancetta: in alluminio con azzeramento micrometrico.
Guarnizione al trasparente : in EPDM.
Tappo di sfiato: in EPDM.

02.09.1 DN100 - standard

Classe di precisione: 1,6 secondo EN 837.
Temperatura ambiente: -25...+65 °C.
Temperatura del fluido di processo: +65 °C.
Pressione di esercizio : max 75% del valore di fondo scala .
Sovrapressione: non ammessa.

Deriva termica: $\pm 0,4\%$ per variazioni di $\pm 10^\circ\text{C}$ della T.ambiente.
Grado di protezione: IP 55 secondo IEC 529.
Perno di attacco al processo: in ottone.
Elemento elastico: capsula in bronzo fosforoso.
Saldatura: in lega di stagno.
Cassa: in AISI 304.
Anello: a baionetta, in AISI 304 lucidato.
Trasparente: in vetro con spessore 3 mm.
Movimento: in lega orologeria.
Quadrante: in alluminio a fondo bianco, con graduazioni e numerazione in nero.
Quadranti speciali: campi scala differenti dallo standard e marchi cliente, fornibili su richiesta.
Lancetta: in alluminio.
Guarnizione al trasparente : in EPDM.
Tappo di sfiato: in EPDM.

02.10.1 DN100-150 - "tutto inox"

Temperatura del fluido di processo: +100 °C.
Sovrapressione: 15% del valore di fondo scala.
Grado di protezione: IP 55 secondo IEC 529.
Perno di attacco al processo: in AISI 316.
Elemento elastico: capsula in AISI 316.
Saldatura: AISI 316 T.I.G.
Trasparente: in vetro con spessore 4 mm.
Lancetta: in alluminio con azzeramento micrometrico..
Altre caratteristiche: 01.09.1 DN100.

TIPI, DIMENSIONI E PESI

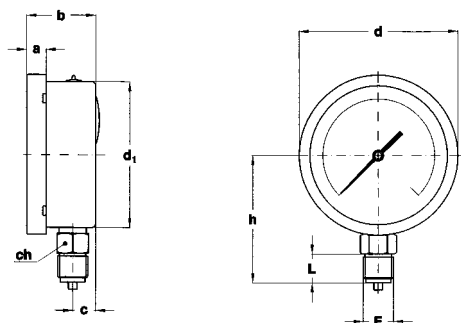

TIPO A
per montaggio locale diretto su tubazione;
con raccordo radiale.

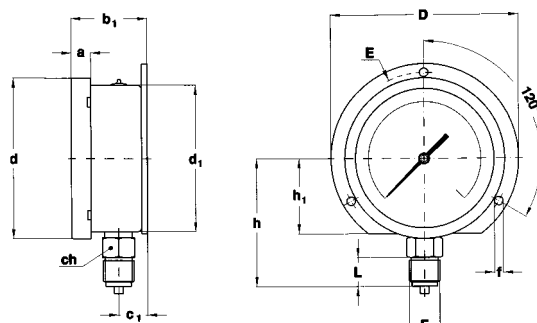

TIPO C
per montaggio a parete;
con flangia posteriore e raccordo radiale.

DN	Tipo	F	a	b	b ₁	c	c ₁	d	d ₁	f	h	h ₁	D	E	L	ch	Peso
63	A	1/4" Gas o NPT	10	30,5	-	5	-	63,3	61,7	-	53	-	-	-	13	14	0,19 Kg.
100	A-C	1/2" Gas o NPT	13	48,6	52,6	16,1	20,1	110,6	101	6	86	52	130	118	20	24	0,52 Kg.
150	A-C	1/2" Gas o NPT	15	50,5	54	16,5	20	161	149,6	6	118	85	190	175	20	24	1 Kg.

(dimensioni : mm.)

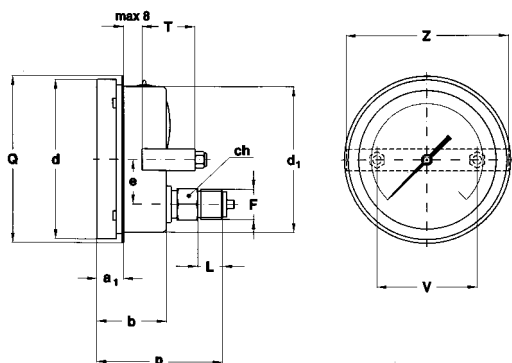

TIPO B
per montaggio a pannello;
con staffa e raccordo posteriore.

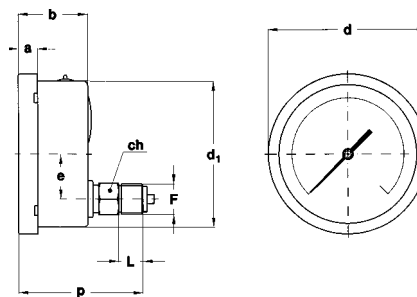

TIPO D
per montaggio locale diretto su tubazione;
con raccordo posteriore.

DN	Tipo	F	a	a ₁	a ₂	b	d	d ₁	e	f	h ₁	p	D	E	Q	T	V	Z	L	ch	Peso
63	D-E	1/4" Gas o NPT	10	-	4,5	31	60,5	61,7	-	3,5	-	51	85	73	-	-	-	-	13	14	0,18 Kg.
100	B-D-E	1/2" Gas o NPT	13	20	20	48,6	110,6	101	31	6	-	86,8	132	118	112	41,5	70	112	20	24	0,57 Kg.
150	B-D-E	1/2" Gas o NPT	15	20,5	25,5	50,5	161	149,6	31	6	85	85	190	175	164	41,5	106	155	20	24	0,9 Kg.

(dimensioni : mm.)

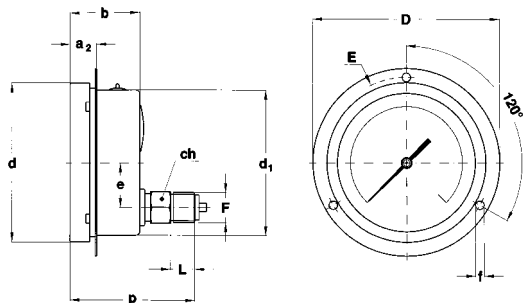

TIPO E
per montaggio a pannello;
con flangia anteriore e raccordo posteriore.

CAMPI SCALA - "C" = DN63; "E" = DN100; "G" = DN150.

MANOMETRI

TAB. 1

CAMPI (1)	01.09.1	01.10.1
0÷6 mbar		G
0÷10 mbar		G
0÷16 mbar		G
0÷25 mbar	E	EG
0÷40 mbar	E	EG
0÷60 mbar	CE	EG
0÷100 mbar	CE	EG
0÷160 mbar	CE	EG
0÷250 mbar	CE	EG
0÷400 mbar	CE	EG
0÷600 mbar	CE	EG

(1) Altre unità di misura su richiesta.

VUOTOMETRI (2)

TAB. 2

CAMPI (1)	01.09.1	01.10.1
-6÷0 mbar		G
-10÷0 mbar		G
-16÷0 mbar		G
-25÷0 mbar	E	EG
-40÷0 mbar	E	EG
-60÷0 mbar	E	EG
-100÷0 mbar	E	EG
-160÷0 mbar	E	EG
-250÷0 mbar	E	EG
-400÷0 mbar	E	EG
-600÷0 mbar	E	EG

(1) Altre unità di misura su richiesta.

(2) Campi scala speciali: ordinare con optional M35.

MANOVUOTOMETRI (2)

TAB. 3

CAMPI (1)	01.09.1	01.10.1
-2÷4 mbar		G
-4÷2 mbar		G
-3÷3 mbar		G
-4÷6 mbar		G
-6÷4 mbar		G
-5÷5 mbar		G
-6÷10 mbar		G
-10÷6 mbar		G
-10÷15 mbar	E	EG
-15÷10 mbar	E	EG
-15÷25 mbar	E	EG
-25÷15 mbar	E	EG
-20÷40 mbar	E	EG
-40÷20 mbar	E	EG
-40÷60 mbar	E	EG
-60÷40 mbar	E	EG
-60÷100 mbar	E	EG
-100÷60 mbar	E	EG
-100÷150 mbar	E	EG
-150÷100 mbar	E	EG
-150÷250 mbar	E	EG
-250÷150 mbar	E	EG
-200÷400 mbar	E	EG
-400÷200 mbar	E	EG

(1) Altre unità di misura su richiesta.

(2) Campi scala speciali: ordinare con optional M35.

OPTIONAL

DESCRIZIONE	CODICE	01.09.1	01.10.1
Vuotometri e manovuotometri	M35	E	EG
Sgrassaggio per uso ossigeno	P02	CE	EG
Quadrante speciale	Q01	E	EG
Targhetta in AISI per siglatura	T25		EG
Trasparente in plexiglas	T31	E	EG
Trasparente in vetro doppio	T32	E	EG

COME ORDINARE

	CODICE & DESCRIZIONE
02	02- sezione
09	09 - standard 10 - "tutto inox"
1	1 - versione standard
C	A - radiale B - posteriore - staffa a "U" C - radiale - flangia posteriore D - posteriore E - posteriore - flangia anteriore
E	C - DN63 E - DN100 G - DN150
4	4 - fino a 40 mbar 5 - oltre 40 mbar
0/10 mbar	vedere tabelle campi scala
31M	21M - 1/4" Gas M 23M - 1/4" NPT M 31M - 3/8" Gas M 33M - 3/8" NPT M 41M - 1/2" Gas M 43M - 1/2" NPT M
T25	vedere tabella optional

ACCESSORI

Limitatori tarabili di pressione 05.48A: si dimostra d'utilità sugli impianti che possono generare sovrapressioni elevate, escludendo automaticamente il manometro alla pressione prefissata, e reinserendolo automaticamente in circuito, a pressione di processo normalizzata. Adatto per campi 200...600 mbar. Completi dettagli sono descritti nel prospetto 05.48A-49A.

Valvole: per dettagli costruttivi e limiti di impiego consultare il ns. foglio di catalogo 05.

Ricci, sifoni e raccorderia: per la scelta del tipo consultare il ns. foglio di catalogo 05.5xx.